



# Gebruikershandleiding

Lagevloerbus Civitas Economy

HL-100-220531



## VOERTUIG

KENTEKEN

MERK & TYPE

VOERTUIG IDENTIFICATIE NR

KLEUR

PROJECT

VOERTUIG EIGENAAR

## AFLEVERCONTROLE

DATUM

STEMPEL & HANDTEKENING

CONTROLE  
DOOR

KM STAND

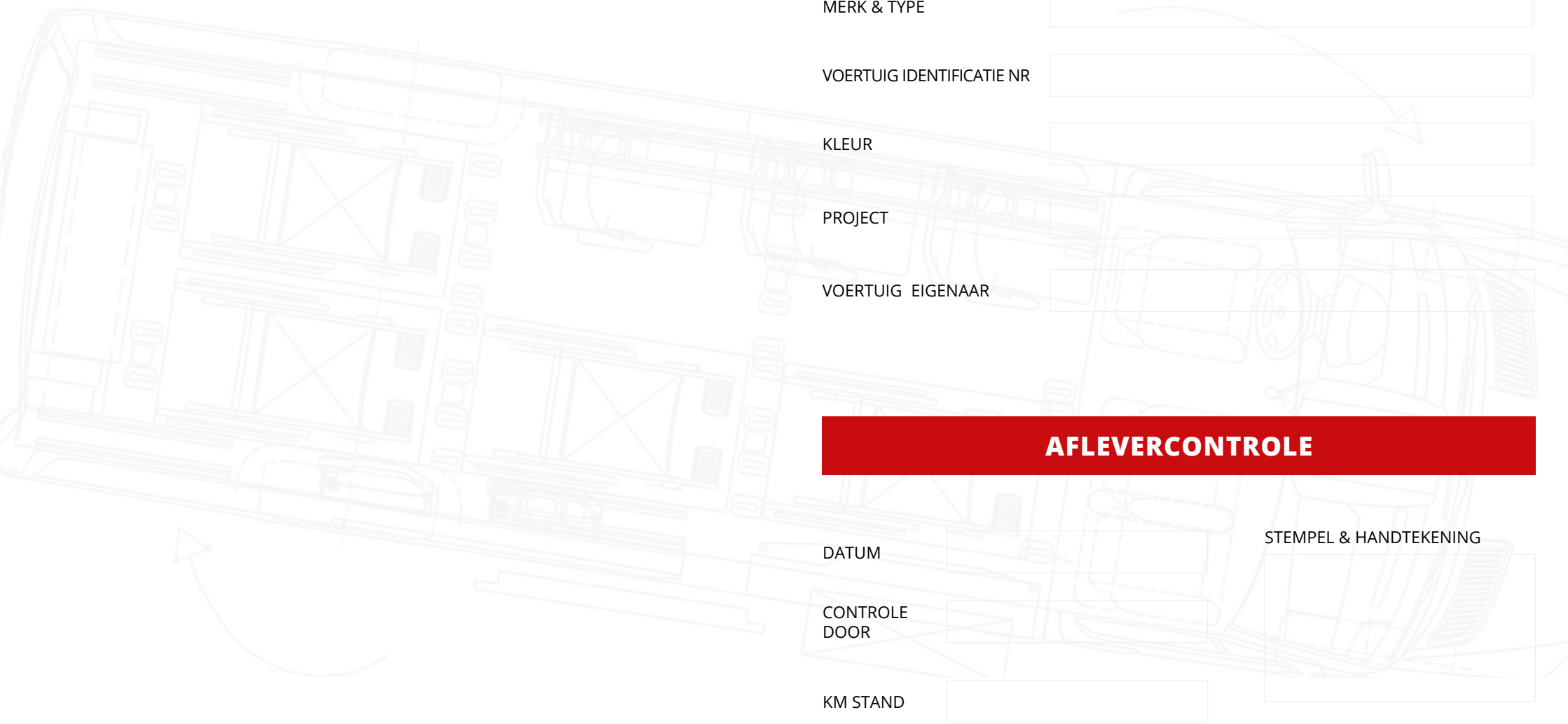

## INHOUDSOPGAVE

1	NOODVOORZIENINGEN	3
2	BEDIENINGSPANELEN	4
3	SCHAKELSCHEMA	5
4	INSTELLEN ROUTE MATRIXBORD	6
5	INSTRUCTIE ROLSTOELVASTZETSYSTEMEN	7
6	INSTRUCTIE TRIFLEXAIR	8
7	INSTRUCTIE PROTECTOR	13
8	INSTRUCTIE OPRIJPLATEAU	15
9	SERVICE & REPARATIE	16
10	VOORSCHRIFTEN & GARANTIE	18

### BIJLAGEN

VEEL GESTELDE VRAGEN	19
ONDERDELENLIJST	20

## INLEIDING

Beste klant,

### Hartelijk gefeliciteerd met de aanschaf van uw lagevloerbus **Civitas Economy!**

Deze bus is gebouwd met de grootst mogelijke aandacht voor veiligheid, gebruiksvriendelijkheid en kwaliteit. Al onze aanpassingen aan dit voertuig voldoen ruimschoots aan de wettelijke eisen. Een prettig idee voor u en uw passagiers.

Tribus kan de veiligheid en het comfort van deze bus en de aanwezige aanpassingen echter alleen garanderen als deze correct worden gebruikt. Wij raden u daarom aan om vóór het eerste gebruik van uw lagevloerbus deze handleiding goed door te lezen om zeker te weten dat de handelingen uitvoert zoals deze zijn voorgeschreven. De instructies in deze handleiding zijn ook in video te bekijken via [www.tribus-group.com/nl/instructie](http://www.tribus-group.com/nl/instructie).

Heeft u vragen over de aanpassingen, instructies of andere aspecten van rolstoelvervoer, dan kunt u ons gerust bellen. Wij staan u graag te woord.

Ook als zich onverhoopt een probleem voordoet, kun u op ons rekenen. Ons serviceteam staat altijd voor u klaar, zodat u weer snel de route kan hervatten.

Wij wensen u veel plezier & veilige kilometers met uw voertuig!

Het Tribus Team

**SERVICE? BEL 030 669 50 20**

## 1. NOODVOORZIENINGEN

### INSTRUCTIE BIJ EEN NOODSITUATIE



#### VOORZIENING

1. Noodontgrendeling van de deuren aan de buitenzijde
2. Noodontgrendeling van de deuren aan de binnenzijde
3. Brandblusser (optioneel)
4. Noodhamer

#### LOCATIE

- Links van de metrodeuren  
Rechts van de metrodeuren  
Rechtsvoor in de passagierscabine  
Bovenaan de linker C-stijl

Check vóór u gaat rijden de locatie van bovengenoemde noodvoorzieningen en controleer vóór elke rit of de brandblusser en de noodhamer op de juiste plek aanwezig zijn.

### Handmatige noodbediening deuren bij nood of storing

#### Ontgrendelen van buitenaf:

1. Trek de rode hendel omhoog om de metrodeuren te ontgrendelen.
2. Duw de deuren open.

#### Ontgrendelen van binnenuit:

1. Trek de rode hendel omhoog om de metrodeuren te ontgrendelen
2. Duw de deuren open.

De noodontgrendeling van de deuren is tevens voorzien van een slot ter voorkoming van inbraak/ diefstal. Bij aanvang van de rit opent u het slot met de sleutel. Sluit deze weer als het voertuig niet meer in gebruik is.

**▶▶▶ Plaats de hendels voor de noodontgrendeling na gebruik weer in de oorspronkelijke stand. Gebruik de nood ontgrendeling enkel en alleen in geval van nood.**

## 2. BEDIENINGSPANELEN

### UITLEG BEDIENINGSPANEEL PASSAGIERSGEDEELTE

Het bedieningspaneel waarmee de verschillende functies ten behoeve van de passagiers worden aangestuurd, bevindt zich - afhankelijk van de configuratie van de Civitas - bovenop het dashboard of in een DIN-vak.



#### VOORZIENING

- 1 Schakelaar metrodeuren
- 2 Deursignaal
- 3 Indicatielamp stopknop
- 4 Rolstoel-symbool
- 5 Oprijplateau- symbool
- 6 Dakventilator (optioneel)
- 7 Rode signaallamp (optioneel)
- 8 Binnenverlichting

#### LOCATIE

- Indrukken voor het openen of sluiten van de metrodeuren.  
Of voor het resetten van het noodontgrendelingsignaal.
- Lamp brandt als de deuren open staan.
- Lamp brandt als een passagier op de stopknop drukt.
- Lamp brandt als de rolstoelpassagier op de knop drukt.
- Lamp brandt als het oprijplateau is uitgeklapt.
- Naar beneden = Aanzuigend  
Naar boven = Afzuigend  
Midden (neutraal) = Dakventilator is uit
- Lamp brandt als de noodontgrendeling van buitenaf is afgesloten met de sleutel.
- Lamp brandt als de deuren zijn geopend. Bij het openen van de deuren gaat de binnenverlichting fel branden.  
10 seconden na het sluiten van de deuren keert deze terug in de nachtstand verlichting.

### LOCATIE TANKOPENING

Tribus heeft de diesel tank verplaatst naar achteren. In de originele tankdop ter hoogte van de bestuurdersstoel is een sticker geplakt met de nieuwe locatie. U kunt tanken via de tankdop naast het achterlicht aan de bestuurderskant. De adBlue vulopening zit nog wel op de originele locatie.



## 3. SCHAKELSCHEMA

### SCHAKELSCHEMA

Zekeringen van Tribus onderdelen:

F3	Signalering oprijplateau
F5	Mobitec Matrixbord
F7	USB rechterwand
F6	Ventura deurknop
F8	Ventura deursignalering
F9	USB linkerwand
F10	Dakventilator
F12	Verlichting interieur
F13	Verlichting verlaagde vloer

Daarnaast is er nog een aparte zekering voor de aandrijving van de Ventura deuren.

30A	Ventura deur
10A	Ventura deur

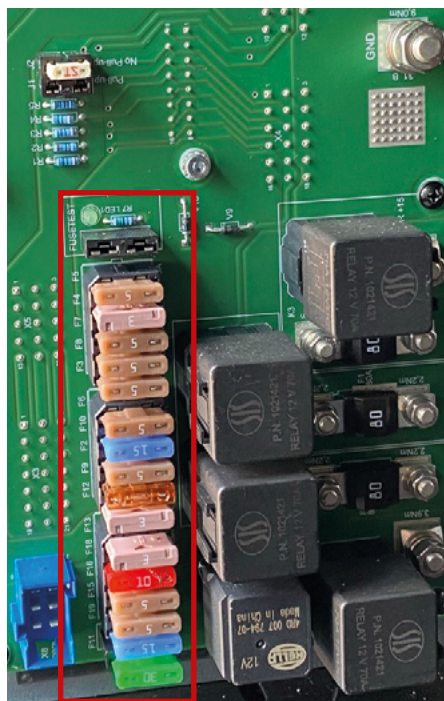

## 4. INSTELLEN ROUTE MATRIXBORD

### INSTRUCTIE INSTELLEN MAXTRIXBORD

Via de Mobitec controle unit kunt u een bestemming, of de eerstvolgende halte, weergeven op het matrixbord. Op het moment dat u contact maakt, gaat de controle unit vanzelf aan. Zodra de controle unit is opgestart, ziet u de laatst gekozen bestemming in het beeldscherm. Volg onderstaande stappen voor het instellen van de route:



1. Blader met ► naar de route waarin uw eerstvolgende bestemming zich bevindt. De geselecteerde route wordt steeds in het midden van de zwarte balk weergegeven. In de bovenstaande afbeelding is dat ROUTE 1.  
**Let op: het pijltje naar links ◀ kunt u hiervoor niet gebruiken!**
2. Toets ✓  
De route is nu bevestigd. Het cijfer achter DESTINATION knippert nu.
3. Kies met ▼ en ▲ het nummer dat de gewenste bestemming vertegenwoordigt. Gebruik ◀ en ► om bij 2-cijferige nummers het juiste nummer te selecteren.
4. Toets nogmaals ✓  
In het beeldscherm verschijnt na enkele seconden de tekst PLEASE WAIT SENDING DESTINATIONS. Het matrixbord is nu succesvol ingesteld. Na een aantal seconden verschijnt de eerstvolgende bestemming ook schermvullend in het beeldscherm.

### VOORBEELD

- Stel, u wilt naar halte Verenigingsgebouw. Deze halte ligt op route 2.
1. U toetst op de controle unit net zo vaak op ► totdat ROUTE 2 in het midden van de zwarte balk staat. Toets dan ✓ om de route te bevestigen.
  2. Vervolgens kiest u met ▼ en ▲ de juiste bestemming. In dit voorbeeld zou dat DESTINATION=04 zijn. In het kader bovenaan het scherm ziet u dan ook de naam van de halte verschijnen. Toets dan ✓ om de bestemming te bevestigen.

#### ROUTE 1

- |   |                 |
|---|-----------------|
| 1 | De Brink        |
| 2 | Mariaschool     |
| 3 | St. Pieterskerk |
| 4 | De Vaart        |
| 5 | Veerweg         |

#### ROUTE 2

- |   |                   |
|---|-------------------|
| 1 | Raadhuis          |
| 2 | Kon. Emmaplein    |
| 3 | Oranjepark        |
| 4 | Verenigingsgebouw |
| 5 | Willibrordkerk    |



## 5. INSTRUCTIE ROLSTOELVASTZETSYSTEMEN

### ALGEMENE RICHTLIJNEN VAN ROLSTOELVASTZETSYSTEMEN

- Tribus rolstoelvastzetsystemen zijn uitsluitend bestemd om rolstoelen in de rijrichting vast te zetten.
- Gebruik altijd de gordels van het rolstoelvastzetsysteem, ook als rolstoel over een gordel beschikt.
- Extra accessoires of onderdelen van de rolstoel dienen stevig vast te zitten en verwijderd te worden indien dit niet het geval is. Verwijder ook extra accessoires/ onderdelen van de rolstoel die zich vóór de rolstoelpassagier bevinden (behalve de voetsteunen).
- Gebruik de gordels zodanig dat deze niet gedraaid zitten.
- Pas altijd de aanbevolen hoeken en posities toe om rolstoelen vast te zetten. Bevestig de haken altijd aan het frame van de rolstoel. Op gecertificeerde rolstoelen (ISO 7176-19) zijn de aangrijppingspunten in de regel aangegeven.

#### 1. Bevestiging voorzijde rolstoel

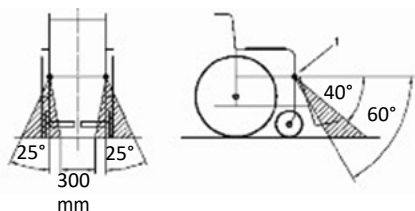

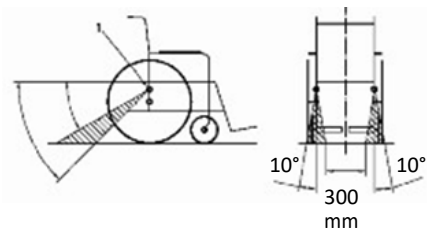

#### 2. Bevestiging achterzijde rolstoel



#### 3. Aanleggen heupgordels

Bekijk altijd de aanbevolen hoeken van de heupgordel bij de passagier.

-  Voorkeurshoek
-  Optionele hoek

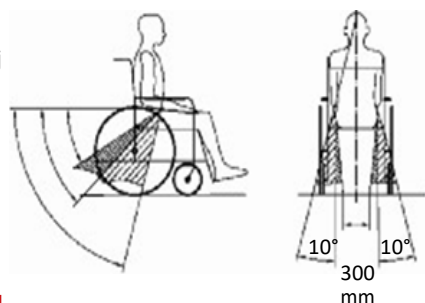

### INSTRUCTIEVIDEO'S & HANDLEIDINGEN

Het correct toepassen van de Tribus producten is van levensbelang. Om u zo goed mogelijk te ondersteunen bij het correct gebruiken van uw rolstoelbus, bieden wij naast deze handleiding ook specifieke instructievideo's, gebruikershandleidingen en reparatiehandleidingen aan via onze website. Scan de QR-code (rechts) of ga naar [www.tribus-group.com/nl/instructie](http://www.tribus-group.com/nl/instructie).

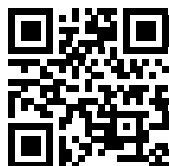

## 6. INSTRUCTIE TRIFLEXAIR

### OPTIONEEL SIGNALERING SYSTEEM



TriflexAIR is optioneel voorzien van een signalering systeem. Het systeem waarschuwt de chauffeur als de rolstoel niet goed is vastgezet. Dit draagt bij aan de veiligheid van de passagiers.

Het signalering systeem is te herkennen aan de rode lamp op het dashboard links naast het stuur.

### BETEKENIS RODE LAMP



Als de lamp rood oplicht is de rolstoel niet goed vastgezet.

Loop naar het passagiersgedeelte en druk op de rode knop naast de hoofdontgrendeling om de rolstoel vast te zetten. Beweeg daarna de rolstoel naar voren en naar achteren tot er geen speling meer inzit.



Stel altijd met eigen ogen vast dat de rolstoel goed is aangehaakt en dat de passagier de driepuntsgordel omheeft.



Zitten er geen passagiers in de bus? Controleer dan of de haken goed in hun behuizing liggen en of de zwarte hendel en het rode pedaal zijn ingedrukt.

**TriflexAIR**   
the new standard in accessible passenger transport

## 6. INSTRUCTIE TRIFLEXAIR

### INSTRUCTIE GEBRUIK TRIFLEXAIR ROLSTOELVASTZEYSTEEM

Volg de 11 stappen om een passagier in een rolstoel veilig te vervoeren.



#### STAP 1

Rij de rolstoel naar binnen en plaats deze op de rolstoelplaats, tussen de vier haken.



#### STAP 2

Ontgrendel alle haken van de rolstoelplek in één beweging door de zwarte trekhendel naar boven te halen.



#### STAP 3

Pak de vier haken van de rolstoelplek uit de vloer en bevestig deze aan de rolstoel. Let erop dat u de haken aan het **frame** van de rolstoel vastmaakt!



#### STAP 5

Druk op de rode knop met hand of voet om de vier haken in één beweging te vergrendelen.



#### STAP 6

Beweeg de rolstoel rustig naar voren en achteren totdat de spanbanden strak staan. De rolstoel is nu gezekerd.



#### STAP 7

Klik de gordelhouder boven het raam los en laat deze hangen.



#### STAP 7

Pak nu de driepuntsgordel uit de vloer.



#### STAP 9

Bevestig de driepuntsgordel aan de gordelhouder.

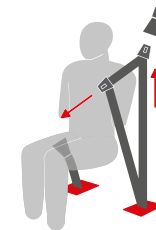

#### STAP 10

Doe de gordel om bij de passagier. Let er op dat de gordel niet van het lichaam gescheiden wordt door onderdelen van de rolstoel.



#### STAP 11

Pak de tweede gordeltong uit de vloer en bevestig deze aan de driepuntsgordel uit de vloer bij de heup van de passagier.



#### STAP 12

Stel met behulp van de hoogterstelband de juiste gordelhoogte en gordelhoek in. Dit punt dient boven of ter hoogte van de schouder te zijn.

#### GORDELS LOSMAKEN

Om de rolstoelpassagier weer los te maken doet u eerst de riem af.

Vervolgens kunt u met de centrale hendel de vier haken ontgrendelen en deze van de rolstoel losmaken.

Let erop dat u de haken en gordels weer terugplaatst in de daarvoor bestemde bakken in de vloer.

## 6. INSTRUCTIE TRIFLEXAIR

### INSTRUCTIE UITKLAPPEN TRIFLEXAIR STOEL

Volg de 5 stappen om de TriflexAIR stoel uit te klappen.



#### STAP 1

Trek aan de rode hendel om de stoel te deblokkeren.



#### STAP 2

Draai de stoel richting het gangpad. Laat de hendel los, zodat de stoel in het slot kan vallen.



#### STAP 3

Draai de stoel totdat deze volledig gedraaid is in de rijrichting en in het slot valt.



#### STAP 4

Duw het stoelkussen omlaag.



#### STAP 5

Trek de hoofdsteun uit in de juiste positie.

## 6. INSTRUCTIE TRIFLEXAIR

### INSTRUCTIE INKLAPPEN TRIFLEXAIR STOEL

Volg de 5 stappen om de TriflexAIR stoel in te klappen.



#### STAP 1

Duw het stoelkussen omhoog.



#### STAP 2

Trek aan de rode hendel om de stoel te deblokkeren.



#### STAP 3

Draai de stoel richting het raam. Laat de hendel los, zodat de stoel in het slot kan vallen.



#### STAP 4

Draai de stoel totdat deze volledig gedraaid is richting het raam en in het slot valt.



#### STAP 5

Duw de hoofdsteun omlaag om het zicht voor andere passagiers niet te blokkeren.



## 7. INSTRUCTIE PROTECTOR

### INSTRUCTIE PROTECTOR ROLSTOELVASTZETSYSTEEM

➤➤➤ Bevestiging dient uitsluitend door geïnstrueerd personeel uitgevoerd te worden, na raadpleging gebruikershandleiding!



#### STAP 1

Haal de retractoren en de rode gordel uit de zwarte kist achter de bestuurdersstoel.



#### STAP 2

Schuif de 4 retractoren over de vloeraansluitingen.



#### STAP 3

Bevestig de vier haken aan het frame van de rolstoel. Veelal is de rolstoel voorzien van een sticker die de plek voor de haak aanduidt.



#### STAP 4

Klik de twee rode gordelhouders vast in de achterste retractoren.



#### STAP 5

Bevestig aan de voorzijde van de passagier de twee rode gordelpunten aan elkaar.



#### STAP 6

Klik de driepuntsgordel los die hangt achter de TriflexAIR stoel.

## 7. INSTRUCTIE PROTECTOR

### INSTRUCTIE PROTECTOR ROLSTOELVASTZETSYSTEEM

➤➤➤ Bevestiging dient uitsluitend door geïnstrueerd personeel uitgevoerd te worden, na raadpleging gebruikershandleiding!



#### STAP 7

Pak de driepuntsgordel en leg deze om de rolstoelpassagier. Haak deze vast in de rode gordel bij de retractor.



#### STAP 8

Stel de juiste hoogte in voor de driepuntsgordel. De rolstoelpassagier is klaar om vervoerd te worden.



## 8. INSTRUCTIE OPRIJPLATEAU

### INSTRUCTIE OPRIJPLATEAU

De Civitas is uitgerust met een handmatig bedienbaar oprijplateau voor rolstoelgebruikers of kindervagens. Gebruik het oogje om het oprijplateau uit te klappen. Het oogje kan in het midden of aan de zijkant van het plateau zitten, afhankelijk van het type oprijplateau. Het plateau heeft een maximale belasting van 350 kg.



### ONDERHOUD OPRIJPLATEAU

Hou het oprijplateau vrij van vuil om te voorkomen dat de opklapfunctie gehinderd wordt. Aanbevolen wordt om deze minimaal eens per maand te stofzuigen.

## 9. SERVICE & REPARATIE

### STORING AAN HET VOERTUIG OF TRIBUS ONDERDEEL

Ervaart u een storing? Bepaal eerst of de storing een Tribus onderdeel betreft of een storing in het basisvoertuig. Bij een storing aan het basisvoertuig zijn de voorschriften en het storingsbeleid van de fabrikant leidend. Controleer de handleiding van uw basisvoertuig of bel de fabrikant.

Bij een storing aan een Tribus onderdeel verwijzen wij u naar de 'Veel gestelde vragen' pagina in deze handleiding, zie pagina 19. Indien de oplossing er niet bij staat kunt u bellen of appen naar onze collega's van de Serviceafdeling:

 030 - 669 50 20

 06 - 11453758

### STORING IN DE VERLICHTING VAN HET MATRIXBORD

Indien er sprake is van uitgevallen LED verlichting in de Matrixkap kunt u deze eenvoudig vervangen. Volg onderstaande 3 stappen om de matrixkap te demonteren. Vervang daarna de benodigde LED lampen en plaats de kap weer terug.



#### STAP 1

Trek de rubberen dop uit de Matrixkap.



#### STAP 2

Draai de onderliggende moer los.



#### STAP 3

Wip een schroevendraaier of een ander plat voorwerp onder de kap en trek de kap van het klittenband los aan beide kanten van de kap.

## 9. SERVICE & REPARATIE

### ONDERDELEN WEBSHOP

Heeft u artikelen nodig voor een vervanging of reparatie aan uw Civitas Economy? Bestel deze eenvoudig via de Tribus webshop via [www.tribus.nl/webshop](http://www.tribus.nl/webshop). Of scan de QR-code (rechts).



### VERVANGING & REPARATIES

Om de veiligheid van alle passagiers te garanderen is het noodzakelijk dat u het rolstoelvastzetsysteem repareert of vervangt wanneer u één van de volgende punten constateert:

- slijtage aan het weefsel van de gordels
- slijtage/defecten aan het mechanisme
- voertuigen die betrokken zijn geweest bij een ongeval waarbij het voertuig is afgesleept

➤➤➤ voorkom dat het rolstoelvastzetsysteem in contact komt met scherpe randen, bijtende vloeistoffen of olie.

➤➤➤ Gebruik bij wijzigingen, vervangingen en reparaties uitsluitend door Tribus goedgekeurde onderdelen.

Wanneer u zelf een artikel wilt vervangen of repareren verzoeken wij de handleiding en instructievideo's door te nemen via [www.tribus-group.com/nl/instructie](http://www.tribus-group.com/nl/instructie) of scan de QR-code (rechts).

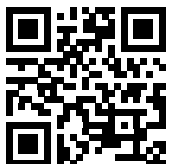

## 10. VOORSCHRIFTEN EN GARANTIE

### TRIBUS GARANTIE & VOORSCHRIFTEN

Tribus onderdelen zijn gemaakt van duurzame materialen en getest volgens de hoogste veiligheidsnormen. Toch kan het voorkomen dat er sprake is van een defect of slijtage na verloop van tijd. Een garantieverzoek kunt u aanmelden via het Tribus Garantieformulier. Onze collega's van de Service afdeling stellen vervolgens een diagnose en bieden u een passende oplossing. Voer nooit aanpassingen, reparaties of vervangingen uit voordat Tribus uw garantieverzoek heeft goedgekeurd. Tribus biedt standaard 2 jaar garantie aan op de ombouw, voor producten geldt een garantie van één jaar vanaf de leveringsdatum. Er zijn uitzonderingen op deze regel. Check daarom altijd de voorwaarden via [www.tribus-group.com/nl/algemene-voorwaarden](http://www.tribus-group.com/nl/algemene-voorwaarden).

☎ 030 - 669 50 20

📞 06 - 11453758



### GARANTIE & VOORSCHRIFTEN BASISVOERTUIG FABRIKANT

De Civitas Economy oplossing is officieel goedgekeurd door de fabrikanten Volkswagen en MAN. Dit betekent dat u de garantie op het basisvoertuig van de fabrikant behoudt. Voor het correct gebruik van het basisvoertuig, de opties, het onderhoudsplan en de garantie verwijzen wij u naar de voorwaarden en voorschriften van de fabrikant. Ook bij storingen aan het basisvoertuig kunt u contact opnemen volgens de voorwaarden van de betreffende fabrikant.

## VEEL GESTELDE VRAGEN

### EEN GORDEL IS GERAFELD. MAG IK DEZE NOG GEBRUIKEN?

Nee, om de veiligheid van de passagiers te garanderen dienen gordels altijd in goede staat te zijn. Dit geldt zowel voor de gordels van de stoelen als die van de rolstoelvastzetsystemen.

### DE STOELN RAMMELEN. WAT MOET IK DOEN?

Controleer of de snelsluiters goed vastzitten en zet deze eventueel opnieuw vast. Als de stoel nog steeds ramelt, neem dan contact op met Tribus.

### WAT MOET IK DOEN ALS ER IEMAND TUSSEN EEN SLUITENDE AUTOMATISCHE DEUR KOMT?

De automatische deuren zijn voorzien van beveiliging tegen inklemming. Als de deur bij het sluiten tegendruk ondervindt, stopt hij met sluiten en gaat weer open. Let wel altijd op bij het sluiten, want voorkomen is nu eenmaal beter dan genezen!

### DE HAKEN VAN TRIFLEXAIR GAAN HAPEREND UIT DE BAKJES. WAT KAN IK DOEN?

Haal de haken uit de bakjes en verwijder het vuil in de bakjes met een stofzuiger. Om de zuigkracht te vergroten plaatst u uw hand om de stofzuigermond om zo het bakje af te sluiten.

### WAAR VIND IK DE ZEKERINGEN VAN DE TRIBUS ONDERDELEN?

De zekeringen van de door Tribus ingebouwde onderdelen bevinden zich in de chauffeurscabine. Om toegang te krijgen open de voordeur aan de passagierszijde. Bekijk het schakelschema op pagina 5 als u zelf de zekering gaat vervangen.

### MIJN VOERTUIG IS BETROKKEN BIJ EEN ONGEVAL. MAG IK DE PASSAGIERS VERDER VERVOEREN?

Nee, bij een ongeval verzoeken wij u alle rolstoelvastzetsystemen te vervangen voordat u het vervoer van rolstoelpassagiers hervat. Ook verzoeken wij u de snelsluiters van de stoelen te controleren. Indien deze speling bevatten dienen deze aangedraaid te worden.

### ER IS EEN ONDERDEEL KAPOT OF VERSLETEN. KAN IK DEZE VERVANGEN?

Ja, het is mogelijk om onderdelen te bestellen om zelf eenvoudige reparaties aan stoelen of vloeren uit te voeren. Neem hiervoor contact op met onze collega's van Aftersales via 030-6695020 of via Whatsapp 06-11453758 of bezoek de Tribus webshop [www.tribus.nl/webshop](http://www.tribus.nl/webshop) en bestel eenvoudig en snel zelf uw artikelen.

## ONDERDELENLIJST

### ONDERDELEN RAAMPARTIJEN

Item	Artikelnummer	Omschrijving	Aantal
1	0914659000	Ruit linksvoor	1
2	0914659001	Ruit linksmidden	1
3	0914659002	Ruit linksachter	1
4	0914659003	Ruit rechtsmidden	1
5	0914659004	Ruit rechtsachter	1

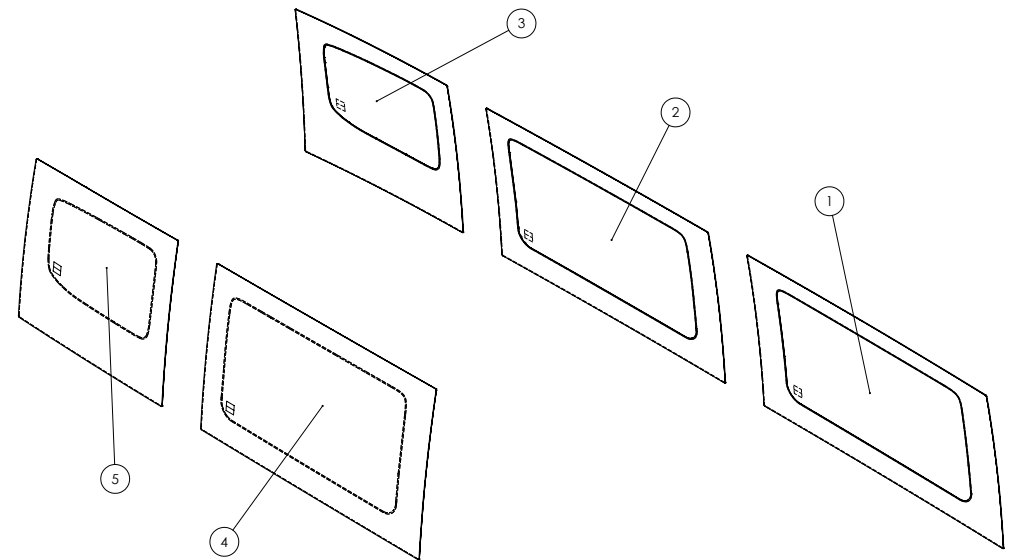

## ONDERDELENLIJST

### ONDERDELEN TRIFLEXAIR VLOERSYSTEEM

De onderdelen zijn te bestellen via onze webshop [www.tribus.nl/webshop](http://www.tribus.nl/webshop).  
Of scan de QR-code (rechts).



A-0000256005	Trekhendel centrale ontgrendeling
0000703001	Driepuntsgordel
0000703002	Gordelvanger voor driepuntsgordel
0000256501	Binnenbuiten kabel naar voorliggende retractor
0000256500	Binnenbuiten kabel naar achterliggende retractor
0000256152	Achterliggende retractor
0000703005	Voorliggende retractor

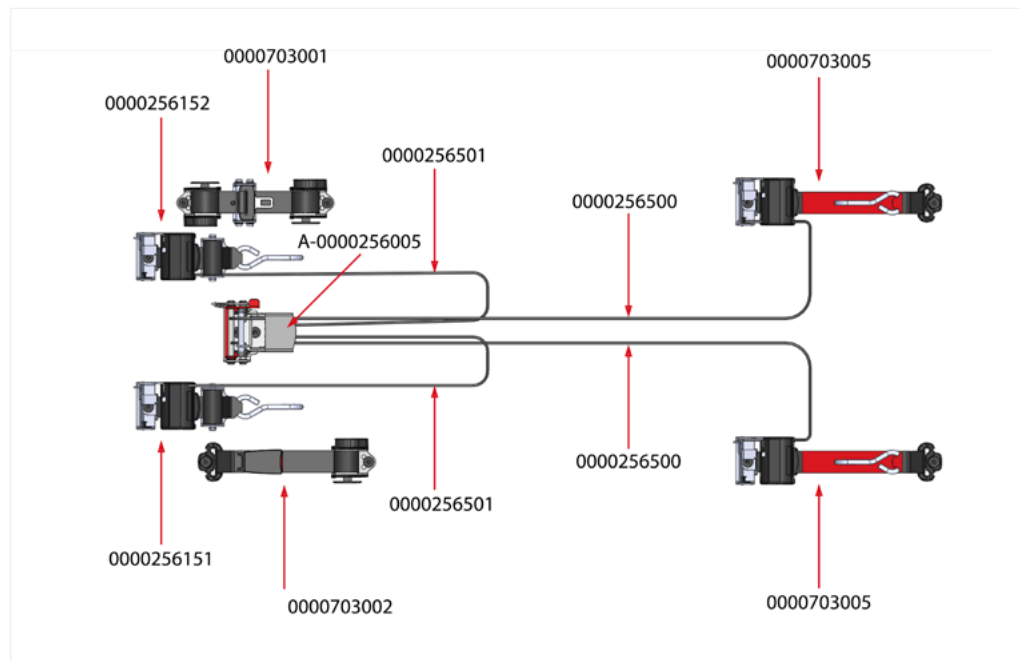

## TRIBUS CHECK

DATUM

PROJECT NR.

KM STAND

REPARATIE

CONTROLE  
DOOR

STEMPEL & HANDTEKENING

## TRIBUS CHECK

DATUM

PROJECT NR.

KM STAND

REPARATIE

CONTROLE  
DOOR

STEMPEL & HANDTEKENING



## TRIBUS CHECK

DATUM  PROJECT NR.

KM STAND  REPARATIE

CONTROLE DOOR

STEMPEL & HANDTEKENING

## TRIBUS CHECK

DATUM  PROJECT NR.

KM STAND  REPARATIE

CONTROLE DOOR

STEMPEL & HANDTEKENING

## TRIBUS CHECK

DATUM  PROJECT NR.

KM STAND  REPARATIE

CONTROLE DOOR

STEMPEL & HANDTEKENING

## TRIBUS CHECK

DATUM  PROJECT NR.

KM STAND  REPARATIE

CONTROLE DOOR

STEMPEL & HANDTEKENING



Creators of **innovative mobility**

All rights reserved. All information may be subject to changes and typographical errors.

Proostwetering 71  
3543AC UTRECHT

The Netherlands  
+31 30 669 50 20

[info@tribus-group.com](mailto:info@tribus-group.com)  
[www.tribus-group.com](http://www.tribus-group.com)